

Spécificités techniques



| Fonctions | | |
|----------------------------------------------------------|-----------------------|-----------------------|
| Commande | Électronique | Électronique |
| Nombre de vitesses | 3 + power | 3 + power |
| Vitesse power temporisée (min.) | 6 | 6 |
| Amortisseur de bruit | • | • |
| Recyclage | En option (monoblock) | En option (monoblock) |
| Compatible avec tables à induction Novy InTouch | • | • |
| Auto-Stop : arrêt automatique de la hotte après 3 heures | • | • |
| Arrêt différé (min.) | 10 | 10 |
| Témoin de saturation du filtre à graisses | • | • |
| Indicateur de remplacement du filtre de recyclage | • | • |

| Éclairage | | |
|-------------------------------------------------------------|----------------------------------------|-----------------------------------------|
| Type d'éclairage (W) | Bandeau LED (7) / à intensité variable | Bandeau LED (14) / à intensité variable |
| Couleur d'éclairage (K) | 3.000 | 3.000 |
| Raccordement d'éclairage externe et/ou une valve électrique | En option (kit 990.030) | En option (kit 990.030) |

| Spécificités techniques | | |
|-------------------------------------------------------|---------------------------------------|---------------------------------------|
| Couleur | 26050 verre blanc 26052 verre noir | 26080 verre blanc 26082 verre noir |
| Moteur intégré | • | • |
| Poids hotte (kg) | 12,5 | 15 |
| Courant électrique (V) / consommation totale max. (W) | 230 / 231 | 230 / 238 |

| Dimensions | | |
|----------------------------------------------------------------------------------------|-------------|-------------|
| Dimensions (L×P×H) (mm) | 533×313×331 | 833×313×331 |
| Découpe (L×P) (mm) | 510×290 | 810×290 |
| Diamètre de la sortie d'air (mm) | 150 | 150 |
| Positionnement sortie d'air | Supérieure | Supérieure |
| Distance conseillée entre hotte et table induction (Hmin-Hmax) (mm) | 650-750 | 650-750 |
| Distance conseillée entre hotte et table électrique ou vitrocéramique (Hmin-Hmax) (mm) | 600-750 | 600-750 |
| Distance conseillée entre hotte et table gaz (Hmin-Hmax) (mm) | 650-750 | 650-750 |

Puissance et niveau sonore

| Modèle | Moteur débit nominal (m³/h) | Débit réel max. (m³/h) / Pression (Pa) | | | | Niveau sonore dB(A) pression acoustique (re 20 µPa) / puissance acoustique (re 1 pW) | | | | |
|--------------|-----------------------------|----------------------------------------|------------|-------------|---------------|--------------------------------------------------------------------------------------------|------------|-------------|---------------|---------|
| | | Vitesse I | Vitesse II | Vitesse III | Vitesse Power | Vitesse I | Vitesse II | Vitesse III | Vitesse Power | |
| 26050, 26052 | Moteur intégré | 700 | 207 / 443 | 282 / 491 | 386 / 525 | 600 / 564 | 27 / 39 | 33 / 45 | 40 / 52 | 50 / 61 |
| 26080, 26082 | Moteur intégré | 700 | 207 / 447 | 276 / 489 | 371 / 526 | 592 / 559 | 28 / 40 | 33 / 45 | 39 / 51 | 49 / 61 |

Niveau de bruit mesuré selon la norme IEC 60704-2-13, débits selon la norme IEC 61591.

Schémas techniques

Novy Crystal 60 cm

26050 / 26052

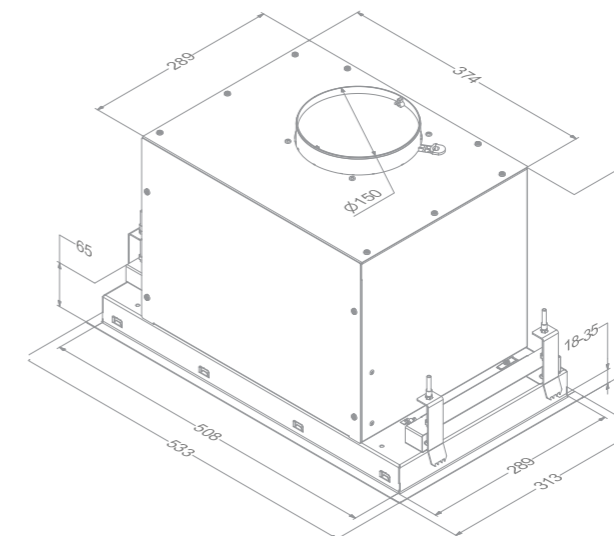

Novy Crystal 90 cm

26080 / 26082

